

Notice de montage / Assembly instructions

SCUV3 – Support Caméra Universel Version 3

SCUV3 – Universal camera holder version 3

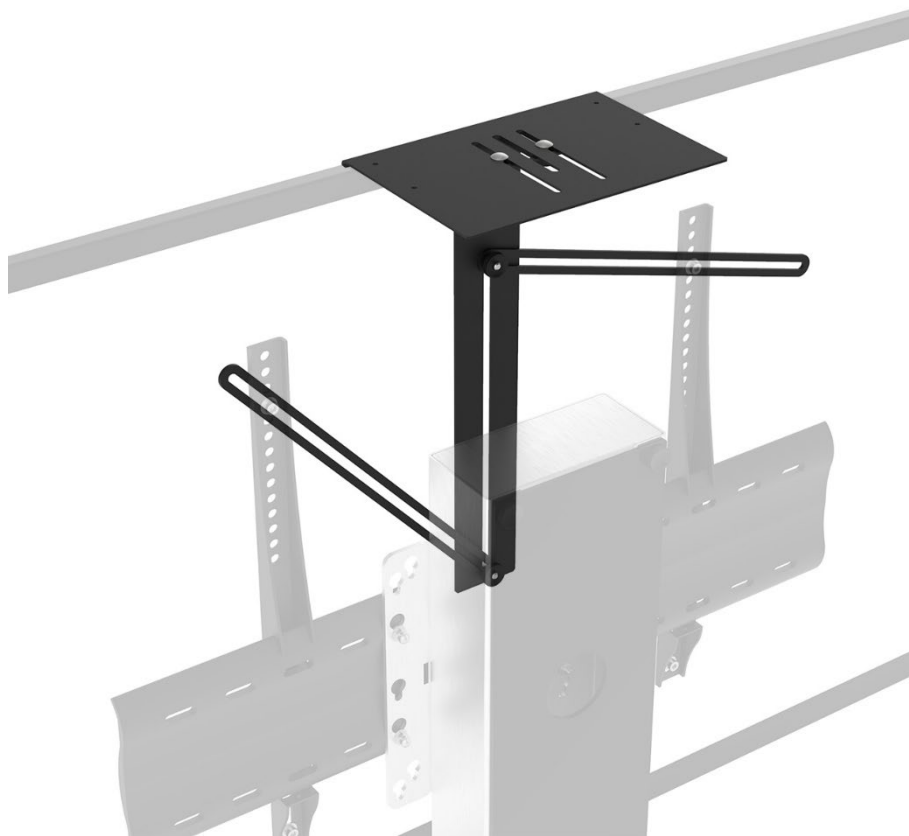

NOTICE DE MONTAGE / ASSEMBLY INSTRUCTIONS

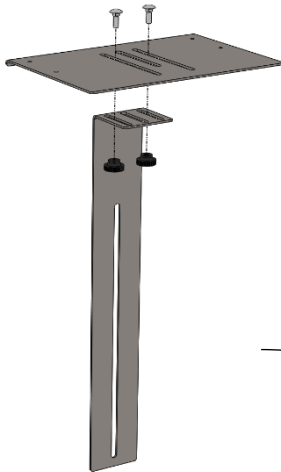

Etape 1 :

- Monter la platine sur l'équerre
(2 vis Japy M5 + 2 écrous moletés)

Step 1 :

- Fix the plate on the square
(2 carriage bolts M5 + 2 knurled nuts)

Etape 2 :

- Monter les réglettes sur l'équerre
(2 vis japy M6 + 2 écrous moletés)

Step 2 :

- Fix the setting stick on the square
(2 carriage bolts M6 + 2 knurled nuts)

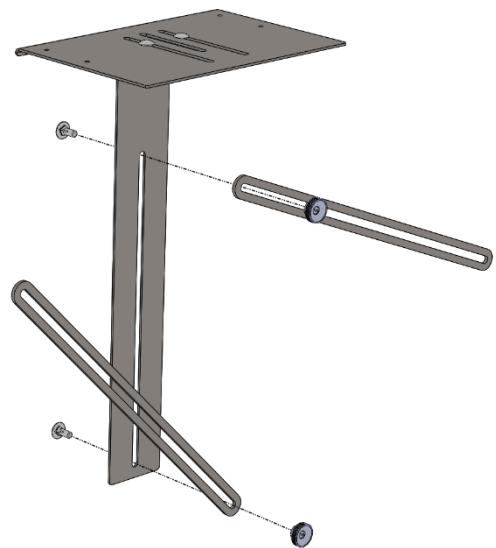

Etape 3 :

- Poser l'écran à plat sur une table
Monter les réglettes du SCUV3
entre les fixations fixes et l'écran
avec les 2 vis correspondantes aux
inserts de l'écran
(sachet de visserie écran)

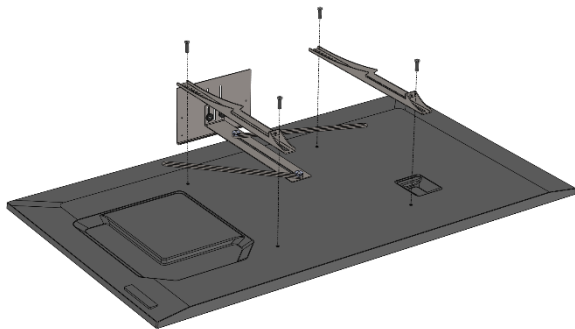

Step 3 :

- Lay the screen on a table
Fix the brackets on the screen, put the
SCUV3 between the screen and the
brackets
(bolting kit screen)

Etape 4 :

- Procéder aux ajustements de
l'équerre des réglettes et de la
tablette, elle doit être en contact avec
le dessus de l'écran

Step 4 :

- Proceed to the necessary adjustments, the shelf
must be laid on top of the screen

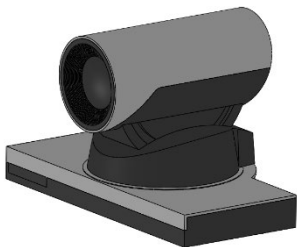
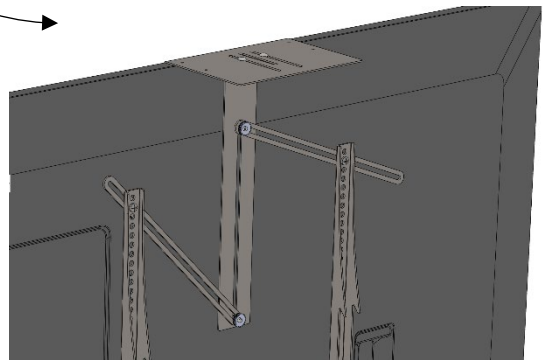

Etape 5 :

- Fixer la caméra sur la tablette (vis
pas photo)

Step 5 :

- Put the camera on the shelf (photo screw)

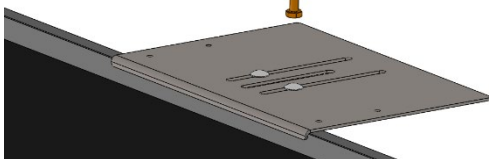

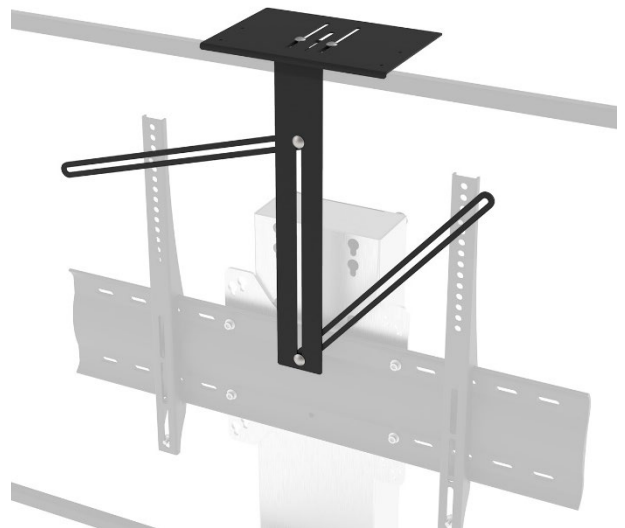
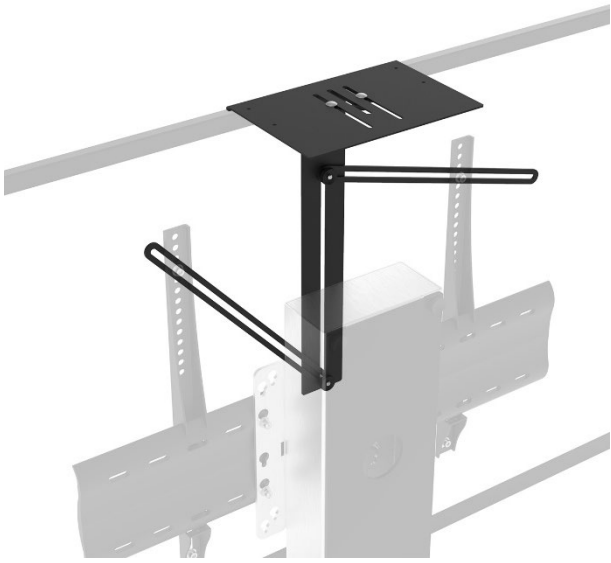

Le montage de votre SCUV3 est terminé !

Your SCUV3 is ready !